

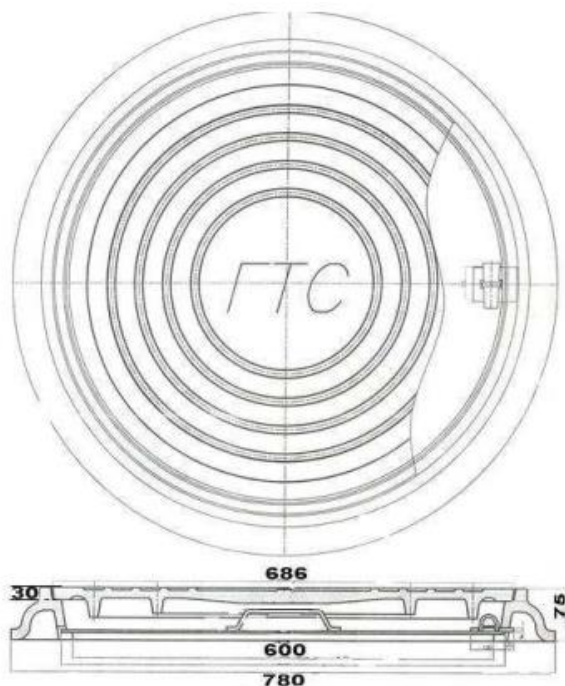

Открытое акционерное общество
«ГОМЕЛЬСКИЙ ЛИТЕЙНЫЙ ЗАВОД «ЦЕНТРОЛИТ»
246020, Республика Беларусь, г. Гомель, ул. Барыкина, 240
тел. (375-232) 22-30-12 www.centrolit.com



ПАСПОРТ

Люк телефонный – Люк для кабельных колодцев телефонной канализации ГТС – Тип Л

Количество люков в партии _____ шт.

Предназначены для установки на смотровых кабельных колодцах и коробах телефонной канализации на автостоянках, тротуарах и проезжей части городских парков.

Материал корпуса и крышки – СЧ20.

Номинальная нагрузка – 12,5 тонн.

Масса корпуса - 36,3 кг, крышки - 37,5 кг, замка – 0,67 кг.

Комплектуется 2-мя запорными устройствами и 1 ключом. Возможна комплектация промежуточной стальной крышкой.

Гарантийный срок эксплуатации – 2 года со дня ввода в эксплуатацию.

Гарантийный срок хранения 3 года со дня изготовления.

Люки соответствуют требованиям ГОСТ 3634-2019.

Дата приёмки

Штамп ОТК

Дата отгрузки



Открытое акционерное общество
«ГОМЕЛЬСКИЙ ЛИТЕЙНЫЙ ЗАВОД «ЦЕНТРОЛИТ»
246020, Республика Беларусь, г. Гомель, ул. Барыкина, 240
тел. (375-232) 22-30-12 www.centrolit.com

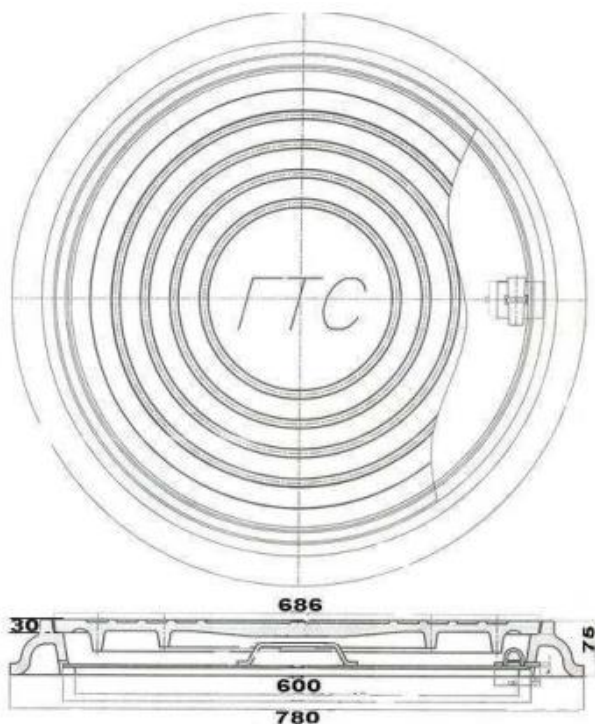

ПАСПОРТ

Люк телефонный – Люк для кабельных колодцев телефонной канализации ГТС – Тип Л

Количество люков в партии _____ шт.

Предназначены для установки на смотровых кабельных колодцах и коробах телефонной канализации на автостоянках, тротуарах и проезжей части городских парков.

Материал корпуса и крышки – СЧ20.

Номинальная нагрузка – 12,5 тонн.

Масса корпуса - 36,3 кг, крышки - 37,5 кг, замка – 0,67 кг.

Комплектуется 2-мя запорными устройствами и 1 ключом. Возможна комплектация промежуточной стальной крышкой

Гарантийный срок эксплуатации – 2 года со дня ввода в эксплуатацию.

Гарантийный срок хранения 3 года со дня изготовления.

Люки соответствуют требованиям ГОСТ 3634-2019.

Дата приёмки

Штамп ОТК

Дата отгрузки